

ARRANQUE DE GRUPOS SOPLANTES DE EMBOLOS ROTATIVOS

Serie : SEM

PAR DE ARRANQUE DE SOPLANTE

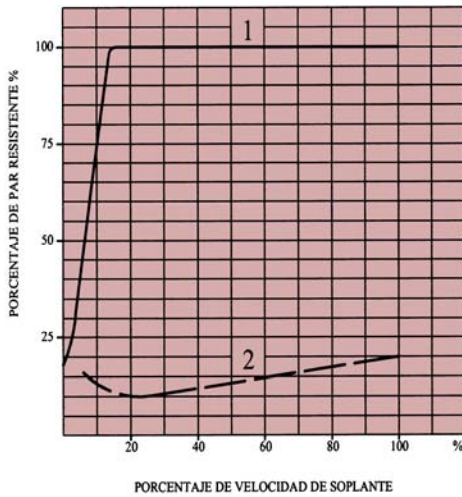

- 1.- Sistema de arranque de soplante sobre colector con fluido presurizado.
- 2.- Arranque de soplante sin carga (tubería despresurizada o válvula CORLI incorporada).

En el arranque sobre colector presurizado, el soplante alcanza el par resistente máximo con un régimen de velocidad entre el 25/30 % del nominal.

En función de las curvas de par se desprende que un sistema de arranque estrella-triángulo del motor de accionamiento con el soplante en carga (colector de fluido presurizado) presentará dificultades dado que el par resistente del soplante es superior al par motor disponible.

Por lo anteriormente citado resulta indispensable que para un arranque estrella-triángulo del motor, el soplante se mantenga sin carga.

La incorporación de una válvula de alivio CORLI sobre el grupo soplante consigue el citado efecto.

Las empresas suministradoras de electricidad aconsejan no utilizar el sistema de arranque directo para motores de potencia nominal superior a 5,5Kw.

CURVA CARACTERISTICA DE ARRANQUE MOTOR

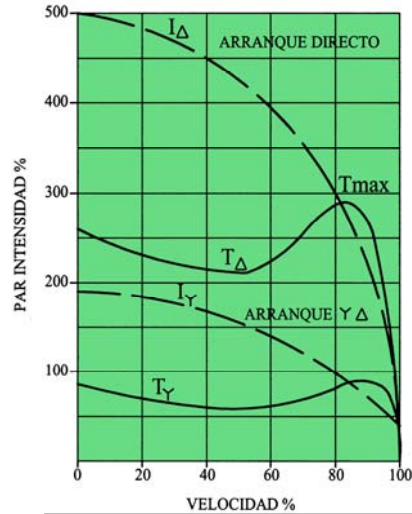

- T_{Δ} : Curva de motor con arranque directo
- T_{Y} : Curva de motor con arranque estrella
- T_{max} : Par máximo
- I_{Δ} : Intensidad en arranque directo
- I_{Y} : Intensidad en arranque estrella

VALVULA AUTOMATICA DE ALIVIO "CORLI" PARA ARRANQUE SIN CARGA

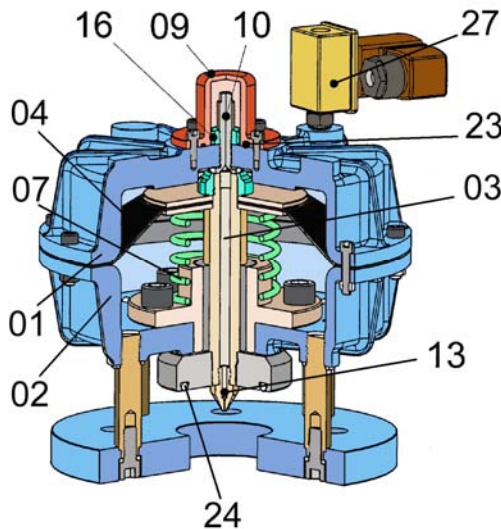

- 01 - Cierre superior
- 02 - Base inferior
- 03 - Eje
- 04 - Membrana
- 07 - Resorte
- 09 - Defensa
- 10 - Eje regulador
- 13 - Boquilla
- 16 - Tuerca
- 23 - Junta tórica
- 24 - Junta tórica
- 27 - Electroválvula (opcional)

DESCRIPCION GENERAL

El dispositivo automático de arranque CORLI montado sobre el grupo permite el arranque sin carga del soplante sobre un colector de fluido presurizado. Con el soplante en posición de reposo, la válvula se encuentra abierta por el efecto de la fuerza ejercida por el resorte (07). En el arranque del soplante, el fluido vehiculado escapa al exterior. La presión dinámica generada en el escape pasa a la membrana a través de la boquilla (13) y la válvula se cierra automáticamente, el valor de la posición dinámica generada en la zona de escape oscila entre 150-200 mbar que se ajusta durante el proceso de la primera puesta en marcha del grupo.

Para regular y ajustar la posición dinámica, retirar la defensa (09), aflojar la tuerca (16) y girar el eje regulador (10) hasta conseguir el tiempo de cierre preciso.

Si la válvula de alivio CORLI dispone de una válvula solenoide opcional (27) se puede temporizar el periodo de apertura y cierre del dispositivo.

La válvula electromagnética (27) resulta imprescindible cuando se utilizan motores de dos velocidades con polos conmutables.

TABLA DE SELECCION PARA ARRANQUE DE SOPLANTES

MOTOR	Sistema de arranque		1 devanado	2 devanados	Nº de bornas	Válvula CORLI	Válvula Solenoide
	1ª velocidad	2ª velocidad					
Estandar 1 Velocidad	Directo		Δ		6	NO	NO
	Otros		Y / Δ		6	SI	NO
2 Velocidades	Directo	Directo	Δ / Δ	Δ / Δ	6	NO	NO
	Otros	Directo	YΔ / Δ		9	SI	NO
	Otros	Directo		YΔ / Δ	9	SI	NO
	Otros	Otros	YΔ / YYY		12	SI	SI
	Otros	Otros		YΔ / Δ / Δ	12	SI	SI

Los grupos motosoplantes que llevan incorporados convertidores de frecuencia no precisan estar equipados con válvulas de alivio CORLI en condiciones normales de funcionamiento.

